

HECHT[®] 260

made for garden

FR **INSTRUCTIONS ORIGINALES**

DE **ORIGINAL BETRIEBSANLEITUNG**

SK **PŔVODNÝ NÁVOD NA POUŽITIE**

PL **ORYGINALNA INSTRUKCJA
OBSŁUGI**

HU **EREDETI HASZNÁLATI
ŰTMUTATÓ**



DÜNGERSTREUER

CHARIOT D'ÉPANDAGE

ROZMETACI VOZIK



FR

Nous vous félicitons d'avoir acheté un produit de la marque HECHT. Avant la première utilisation, veuillez lire le manuel d'utilisation.

DE

Wir gratulieren Ihnen zum Kauf eines Produktes der Marke HECHT. Lesen Sie vor der ersten Verwendung diese Handbuch sorgfältig durch.

SK

Gratulujeeme Vám k nákupu výrobku značky HECHT. Pred prvým uvedením do prevádzky si prosím pozorne prečítajte návod na obsluhu!

PL

Gratulujemy zakupu produktu marki HECHT. Przed pierwszym użyciem należy dokładnie przeczytać instrukcję obsługi!

HU

Köszönjük Önnek, hogy megvásárolta a HECHT márkájú termékét! A készülék elsö üzembe helyezése előtt figyelmesen olvassa el ezt a használati

FR Ce manuel contient des informations importantes sur la sécurité, l'installation, le fonctionnement, l'entretien, le stockage et le dépannage. Conservez ce manuel dans un endroit sûr afin de pouvoir retrouver des informations à l'avenir ou pour d'autres utilisateurs. Compte tenu de l'évolution technologique constante et de l'adaptation aux normes les plus récentes de l'UE, des modifications techniques et de conception peuvent être apportées sans préavis. Les photographies ne sont utilisées qu'à des fins d'illustration et peuvent ne pas correspondre exactement au produit lui-même. Il n'est pas possible de faire valoir des droits légaux liés à ce manuel d'utilisation. En cas de doute, contactez l'importateur ou le détaillant.

DE Dieses Handbuch enthält wichtige Hinweise zur Sicherheit, zum Aufbau, zur Bedienung, zur Wartung, zur Lagerung und zur Fehlersuche bei Problemen. Bewahren Sie diese Anleitung an einem sicheren Ort auf und stellen Sie sicher, dass diese Informationen auch für andere Nutzer immer verfügbar sind. Angesichts der ständigen technologischen Weiterentwicklungen und Anpassungen an die neuesten EU Standards können technische und optische Änderungen ohne vorherige Ankündigung durchgeführt werden. Die Bilder in diesem Handbuch dienen nur zur Veranschaulichung und können vom gelieferten Produkt abweichen. Es können keine Rechtsansprüche im Bezug auf die Betriebsanleitung geltend gemacht werden. Kontaktieren Sie Ihren Händler bei Unklarheiten, Fragen oder im Zweifelsfall.

SK Tento návod obsahuje dôležité informácie o bezpečnosti, montáži, prevádzke, údržbe, uskladnení a riešení prípadných problémov, preto ho dobre uschovajte pre možnosť vyhľadania informácií v budúcnosti a pre ďalších užívateľov. Vzhľadom k stálemu technickému vývoju a prispôbovaniu najnovším náročným normám EÚ môžu byť robené technické a optické zmeny bez predchádzajúceho upozornenia. Fotografie použité v manuále sú len ilustračné a nemusia sa presne zhodovať s dodaným výrobkom. Nie je možné uplatňovať akékoľvek právne nároky súvisiace s týmto návodom k obsluhu. V prípade nejasností kontaktujte dovozcu alebo predajcu.

PL Przedkładana instrukcja zawiera ważne informacje dotyczące bezpieczeństwa, montażu, eksploatacji, konserwacji, przechowywania oraz usuwania ewentualnych usterek. W związku z tym instrukcję należy odpowiednio przechować w celu umożliwienia wyszukania informacji w przyszłości oraz dla jej stosowania przez dalszych użytkowników. Ze względu na ciągły rozwój oraz proces dostosowywania do najnowszych, wymagających norm Unii Europejskiej, w wyrobach mogą być wprowadzone zmiany techniczne i graficzne bez wcześniejszego zawiadomienia. Fotografie zastosowane w instrukcji mają jedynie charakter obrazowy i nie muszą dokładnie zgadzać się z dostarczoną maszyną. Wykluczone są jakiegokolwiek roszczenia prawne związane z przedkładaną instrukcją obsługi. W przypadku wątpliwości należy kontaktować się z importerem lub ze sprzedawcą.

HU A jelen használati útmutató fontos biztonsági, szerelési, üzemeltetési, karbantartási, tárolási és hibaelhárítási információkat tartalmaz. Az útmutatót őrizze meg, továbbá azt a berendezés egyéb felhasználóinak is adja át. A folyamatos modernizálás, a technológia fejlesztések, valamint az EK előírásainak való megfelelés miatt a termékek műszaki tulajdonságait és kivitelét előzetes bejelentés nélkül is megváltoztathatjuk. Az útmutatóban használt képek csak tájékoztató jellegűek, azok eltérhetnek a ténylegesen megvásárolt terméktől. A használati útmutatóval kapcsolatban minden jogi igényt elutasítunk. Bizonytalanság esetén vegye fel a kapcsolatot a gép importőrével vagy eladóival.

FRANÇAIS

DESCRIPTION DES PIÈCES.....	4
ASSEMBLÉE.....	5
CHARIOT D'ÉPANDAGE - MANUEL D'UTILISATION.....	7
SPÉCIFICATIONS.....	28

DEUTSCH

TEILEBESCHREIBUNG.....	4
ZUSAMMENBAU.....	5
DÜNGERSTREUER - BEDIENUNGSANLEITUNG.....	7
SPEZIFIKATIONEN.....	13

DESCRIPTION DES PIÈCES / TEILEBESCHREIBUNG

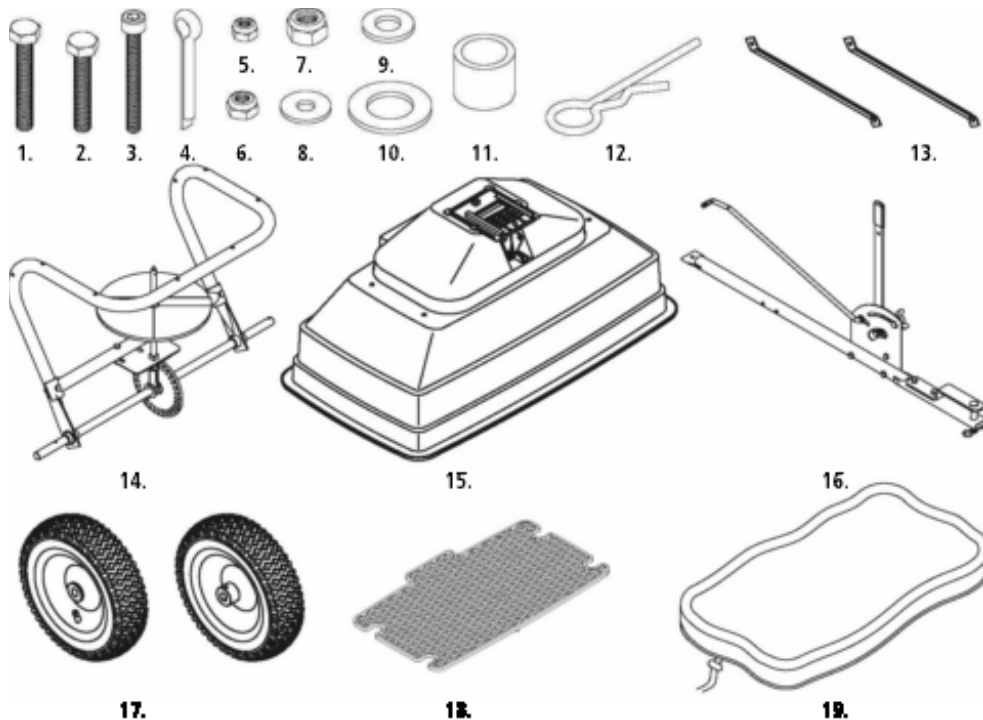

	EN	DE	Pce / Stk.
1	Boulon M6 x 35	Schraube M6 x 35	3 x
2	Boulon M6 x 44	Schraube M6 x 40	7 x
3	Boulon M5 x 45	Schraube M5 x 45	1 x
4	Goupille R ø 5 x 35	Splinten ø 5 x 35	1 x
5	Contre-écrou M5	Sicherungsmutter M5	1 x
6	Contre-écrou M6	Sicherungsmutter M6	10 x
7	Contre-écrou M8	Sicherungsmutter M8	1 x
8	Rondelle plate ø 6	Unterlegescheibe ø 6	7 x
9	Rondelle plate ø 8	Unterlegescheibe ø 8	1 x
10	Rondelle plate ø 16	Unterlegescheibe ø 16	5 x
11	Tube de distance	Distanzrohr	2 x
12	Goupille R	Splinten	1 x
13	Entretoise	Strebe	2 x

14	Cadre tubulaire	Rohrrahmen	1 x
15	Trémie	Trichter	1 x
16	Poteau	Zugstange	1 x
17	Roue (1 paire)	Räder (1 Paar)	1 x
18	Tamis de trémie	Trichter Sieb	1 x
19	Housse de pluie	Regenabdeckung	1 x
20	La barre de contrôle	Steuerstange	1 x
21	Vis d'arrêt	Stoppschraube	1 x

ASSEMBLAGE / ZUSAMMENBAU

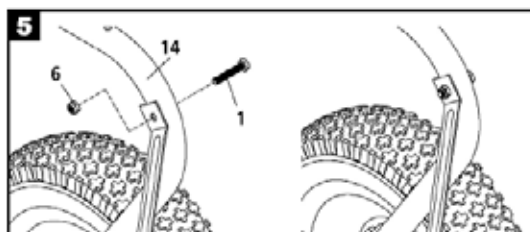
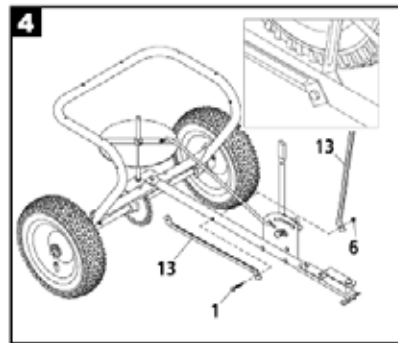
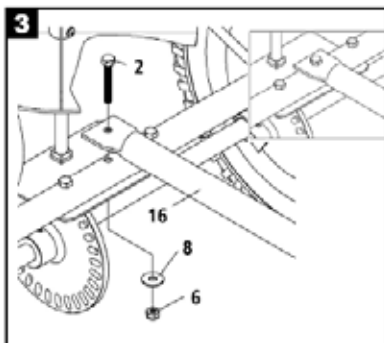
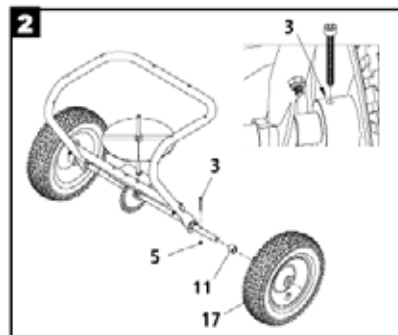
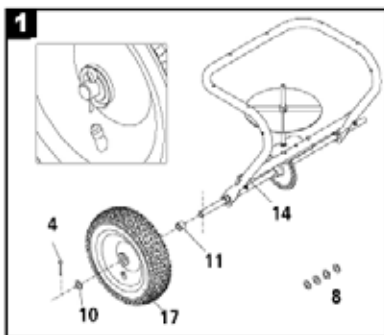

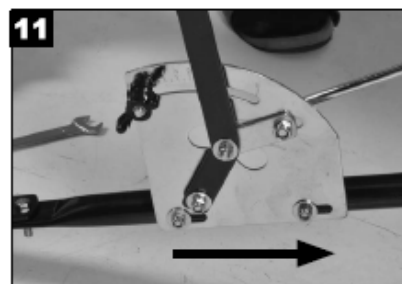
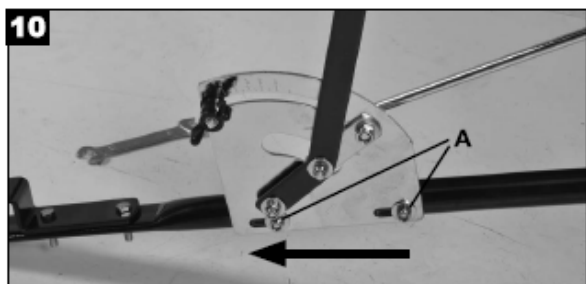
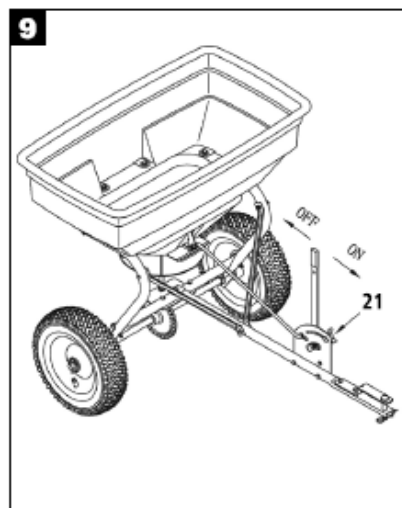
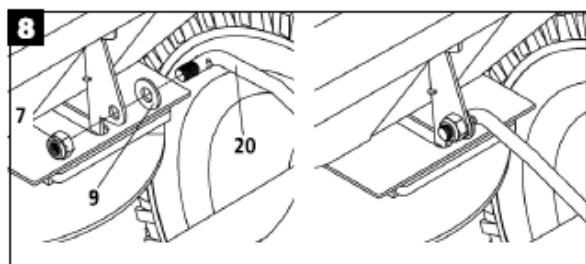
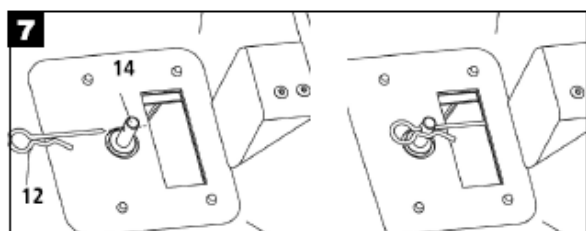
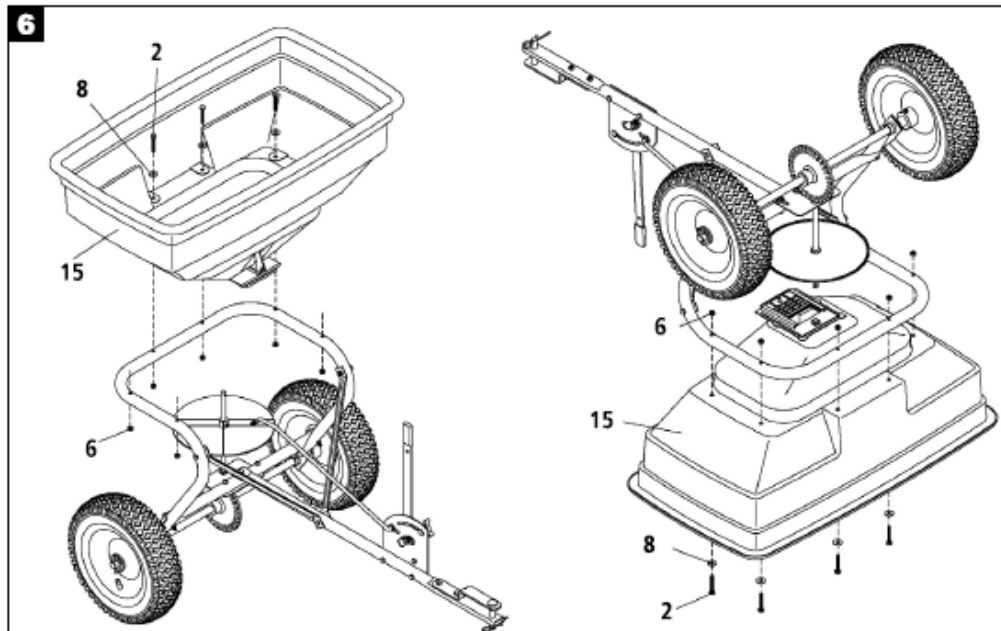



Veillez lire attentivement ce mode d'emploi avant de mettre l'appareil en service. Conservez ce manuel dans un endroit sûr et assurez-vous que ces informations sont toujours disponibles pour les autres utilisateurs. Familiarisez-vous avec les informations suivantes afin d'éviter d'éventuels dommages à la vie, à la santé ou aux biens de l'utilisateur et des autres personnes.

⚠ Avertissement : cet appareil n'est pas destiné à être utilisé par des personnes (y compris des enfants) dont les capacités physiques, sensorielles ou mentales sont réduites ou qui manquent d'expérience et de connaissances, à moins qu'elles n'agissent sous la surveillance d'une personne responsable de leur sécurité ou qu'elle leur donne des instructions détaillées sur l'utilisation de l'appareil.

CONTENT

BUT D'UTILISATION	7
SYMBOLES SUR LA MACHINE	8
SÉCURITÉ	8
ASSEMBLAGE.....	9
ADAPTATIONS/RÉGLAGES.....	9
ENTRETIEN ET STOCKAGE.....	9
DÉPANNAGE.....	10
SERVICE ET PIÈCES DE RECHANGE	10
ÉLIMINATION	11
GARANTIE	11
SPÉCIFICATIONS.....	13

BUT D'UTILISATION

- L'épandeur d'engrais HECHT 260 est conçu pour l'épandage d'engrais, de semences et de sel.
- L'épandeur d'engrais est conçu pour une utilisation à domicile et non pour une utilisation professionnelle
- La machine ne peut être utilisée que par une seule personne
- Une utilisation inappropriée peut entraîner de graves blessures. Avant de travailler avec l'appareil, lisez le mode d'emploi et familiarisez-vous avec l'appareil. Si vous n'êtes pas sûr, contactez votre centre de service. Conservez ce mode d'emploi pour une utilisation future.

CONDITIONS D'UTILISATION

- N'utilisez pas le produit dans des endroits où vous ne disposez pas d'une stabilité et d'un soutien suffisants de vos pieds, comme par exemple sur des pentes ou après la pluie. De tels endroits peuvent être glissants et dangereux..
- température d'utilisation autorisée -5° à + 35° C
- Ne pas stocker le produit au soleil

UTILISATEUR DU PRODUIT

Le produit ne doit pas être utilisé par : les personnes fatiguées, les personnes sous l'influence de l'alcool, les personnes qui prennent des drogues ou d'autres substances qui réduisent la vigilance, les femmes enceintes, les personnes en mauvaise condition physique, les personnes qui ne lisent pas les instructions, les enfants.

SYMBOLES SUR LA MACHINE



Attention ! Ce symbole vous rappellera les mesures de sécurité à prendre avant et pendant l'utilisation de la machine. Familiarisez-vous avec les éléments de commande de votre machine. Si vous avez des questions ou des doutes, adressez-vous à votre revendeur.



Lisez attentivement le mode d'emploi avant de mettre la machine en service.

SÉCURITÉ

Lisez les instructions avant de procéder au montage !

- Lisez le manuel du véhicule tracteur et en particulier les règles de sécurité du véhicule tracteur. Apprenez d'abord à utiliser votre tracteur avant d'utiliser la remorque d'épandage d'engrais.
- Lisez les instructions figurant sur l'étiquette du produit chimique à épandre et les précautions à prendre pour la manipulation et l'utilisation des produits chimiques achetés pour l'épandage.
- Portez une protection pour les yeux et les mains lors de la manipulation et de l'épandage de produits chimiques pour le gazon et/ou le jardin.
- N'utilisez jamais le tracteur et l'épandeur d'engrais sans porter des chaussures correctes et ne permettez jamais à quelqu'un de monter ou de s'asseoir sur l'épandeur d'engrais.
- Ne jamais laisser les enfants travailler avec le tracteur et l'épandeur d'engrais. Les adultes ne doivent travailler avec le tracteur et l'épandeur d'engrais qu'après avoir reçu des instructions correctes.
- Toujours commencer par le rapport le plus bas et avec peu de gaz, puis augmenter lentement la vitesse si l'environnement le permet.
- Ne jamais rouler trop près des ruisseaux ou des fossés. Toujours faire attention aux bosses, trous et autres dangers qui peuvent entraîner une perte de contrôle du tracteur et de l'épandeur d'engrais.
- Avant d'utiliser le véhicule sur une pente (montagne), lisez les règles de sécurité dans le manuel d'utilisation du véhicule tracteur.
- NE JAMAIS laisser les passagers s'asseoir ou se tenir debout sur l'épandeur.
- NE JAMAIS permettre aux enfants de jouer, de s'asseoir ou de se tenir debout sur l'épandeur d'engrais.
- NE JAMAIS dépasser la capacité de charge maximale de 56 kg
- réparer ou remplacer immédiatement les pièces défectueuses ou usées
- pour éviter les blessures ou les dommages à l'équipement, ne jamais dépasser 8 km/h / 5 MPH
- A utiliser qu'avec un véhicule approprié (p.ex. tracteur de pelouse ou ATV).
- Avant l'utilisation, vérifier que l'épandeur d'engrais n'est pas endommagé, etc. afin de garantir une utilisation en toute sécurité.
- Tenir les mains et les pieds à l'écart des pièces en mouvement.
- Ne pas utiliser l'épandeur d'engrais s'il est endommagé, car cela peut entraîner des blessures pour l'utilisateur ou les personnes se trouvant à proximité.
- TOUJOURS s'assurer que l'épandeur d'engrais est correctement fixé au dispositif d'attelage.
- NE JAMAIS remplir de produit si l'épandeur n'est pas fixé à un véhicule.

ASSEMBLAGE

Étape 1 (figure 1) : Montez la roue sur le cadre tubulaire. Monter 1 pc. Tube d'écartement sur l'axe du cadre tubulaire. Fixer ensuite la roue avec 1 pc. (Il y a 4 rondelles supplémentaires de ř16 pour ajuster la distance entre la roue et la douille d'essieu).

Étape 2 (figure 2) : Montez la roue de l'autre côté du cadre tubulaire. Insérez un tube d'écartement avant de monter la roue sur l'axe. Fixez la roue avec une vis M5 x 45 et un écrou de blocage M5. Assurez-vous que le trou de la roue s'aligne avec le trou de l'axe de la roue, puis fixez la roue en insérant la vis à tête hexagonale intérieure dans les trous.

Étape 3 (figure 3) : Montez la barre de traction au centre du cadre tubulaire avec une vis M6 x 40. Bloquez la vis avec une rondelle ř6 et un écrou de blocage M6.

Étape 4 (figure 4) : Monter une extrémité de l'entretoise sur le tube du dispositif de traction avec une vis M6 x 35 et un écrou de blocage M6.

Étape 5 (figure 5) : Montez l'autre extrémité des entretoises à l'intérieur du cadre tubulaire (cadre de la trémie) avec des vis M6 x 35 et un écrou de blocage M6.

Étape 6 (figure 6) : Montez l'entonnoir sur le cadre tubulaire. Assurez-vous que les 6 trous de l'entonnoir correspondent aux 6 trous du cadre. Fixez l'entonnoir au cadre avec 6 vis M6 x 40, des rondelles ř6 et des écrous de blocage M6.

Étape 7 (figure 7) : Montez la goupille fendue sur l'axe de pivotement dans l'entonnoir.

Étape 8 (figure 8) : Montez la barre de commande en bas de l'entonnoir. Passez une rondelle ř8 sur l'extrémité de la tige de commande. Faire passer la tige par le trou en bas de l'entonnoir et la fixer avec un écrou de blocage M8.

Étape 9 : avant l'utilisation, vérifiez que tout est correctement monté et fixé et contrôlez le bon fonctionnement du curseur. (pour plus d'informations, voir le chapitre «Adaptations/Réglages»)

ADAPTATIONS/RÉGLAGES

- Utiliser la barre de commande pour ouvrir ou fermer le poussoir pendant le déplacement du tricher. Cela démarre ou arrête le flux de matériau. Vous pouvez modifier la position de l'écrou à oreilles sur la jauge et le levier pour adapter la sortie entre la trémie et la plaque d'éjection à vos besoins d'épandage.
- Vous pouvez régler l'écartement du levier de commande en desserrant les deux vis qui fixent le levier au timon (figure 10 A) et en le déplaçant vers l'avant ou vers l'arrière (figures 10 et 11). Puis resserrer les vis

ENTRETIEN ET STOCKAGE

- Ne jamais stocker l'épandeur avec le matériau. Toujours stocker le reste du matériel dans son emballage d'origine ou dans un autre emballage approprié..

- Laver soigneusement l'appareil après chaque utilisation pour éliminer tous les résidus. Le cas échéant, utiliser de l'eau chaude pour éliminer les résidus tenaces. Laisser ensuite sécher soigneusement l'épandeur.
- Après le lavage et avant le stockage, enduire toutes les pièces métalliques d'un chiffon imbibé d'huile de conservation.
- Stocker l'épandeur dans un endroit sec et propre.
- Vérifier la pression des pneus avant utilisation.
- Vérifier régulièrement le bon serrage de toutes les vis et de tous les écrous, les resserrer si nécessaire.
- Nettoyer et lubrifier les pièces chaque année.
- Utilisez un spray anti-corrosion pour protéger les parties métalliques peintes rayées ou usées.
- Ne jamais charger plus de 56 kg de matériau, sinon l'épandeur risque d'être endommagé.

⚠ IMPORTANT : si une pièce doit être remplacée, utiliser uniquement des pièces conformes aux spécifications du fabricant. Les pièces de rechange qui ne correspondent pas aux spécifications peuvent présenter un risque pour la santé ou conduire à un résultat insuffisant.

- Ne jamais laisser de produit dans la trémie si l'épandeur n'est pas utilisé pendant une longue période.
- Avant de le stocker, assurez-vous que l'épandeur est propre et sec.
- Conserver à l'abri ou à l'intérieur.

⚠ IMPORTANT ! Toujours veiller à la bonne pression des pneus. Ne pas utiliser avec une pression de pneu trop élevée ou trop faible. Pression des pneus 1,7 bar / 25 PSI.

- Conserver uniquement dans un endroit sec et propre.
- Conserver hors de portée des enfants
- Température de stockage -5° à +30° C

DÉPANNAGE

Problème	Cause	Solution
L'appareil n'épand pas	Entonnoir bouché	Nettoyer la sortie
L'appareil n'épand pas	Mauvais réglage ou barre de commande déplacée	Régler la barre de commande
Le matériau s'écoule même sans actionner le levier de commande	Barre de commande mal réglée	Régler la barre de commande

SERVICE ET PIÈCES DE RECHANGE

- En cas de panne de l'appareil, celui-ci doit être réparé par un atelier de maintenance qualifié..
- Seules les pièces de rechange originales doivent être utilisées. Ceci est nécessaire pour préserver la sécurité de votre appareil.

- Si vous avez besoin de conseils techniques, d'une réparation ou de pièces de rechange, veuillez vous adresser à www.hecht.cz
- Pour les commandes de pièces de rechange, veuillez noter les numéros des pièces de rechange. vous les trouverez sur www.hecht.cz

ÉLIMINATION

- Débarrassez-vous de votre appareil, de ses accessoires et de son emballage conformément aux exigences de la protection de l'environnement dans un centre de collecte de recyclage.
- Cette machine ne doit pas être jetée avec les ordures ménagères. Protégez l'environnement et déposez l'appareil dans un point de collecte approprié où il pourra être éliminé gratuitement. Pour plus d'informations, veuillez contacter votre autorité locale ou le centre de collecte le plus proche.
- Une élimination inappropriée peut être sanctionnée conformément aux dispositions nationales.
- L'essence et l'huile sont des déchets spéciaux dangereux. Veuillez les éliminer de la manière prescrite. Ces déchets ne doivent pas être jetés avec les ordures ménagères. Pour l'élimination des restes d'huile et de carburant, veuillez vous adresser à votre mairie, à votre centre de service Hecht ou à votre revendeur.

GARANTIE

Les conditions générales de vente de votre revendeur s'appliquent !

- Tous les produits sont destinés à un usage domestique, sauf indication contraire dans le mode d'emploi, la description de fonctionnement ou le manuel d'utilisation. En cas d'utilisation d'une autre manière ou d'utilisation contraire aux présentes instructions, les réclamations ne seront pas reconnues comme justifiées.
- Un choix de produit inapproprié ou le fait que le produit ne réponde pas à vos exigences ne constitue pas un motif de réclamation. L'acheteur est au courant des caractéristiques du produit.
- La condition préalable à la fourniture de prestations dans le cadre de la garantie est que les instructions relatives au fonctionnement, à l'utilisation, au nettoyage, au stockage et à l'entretien aient été respectées.
- Les dommages résultant de l'usure naturelle, d'une surcharge ou d'une mauvaise utilisation, ainsi que de l'utilisation en dehors des intervalles d'entretien dont il est prouvé qu'ils ont été respectés, sont exclus de la garantie.
- La garantie ne s'applique ni à l'usure de la chose due à l'utilisation normale, ni à l'usure des pièces désignées comme consommables (par exemple, les recharges de carburant et de service, les filtres, les lames de tondeuse, les courroies trapézoïdales et dentées, les chaînes, les balais de charbon, les joints, les bougies, etc.)
- Pour les produits vendus à prix réduit, la garantie ne porte pas sur les défauts pour lesquels le prix réduit a été convenu.
- Les dommages résultant d'un défaut de matériel ou d'une erreur du fabricant sont réparés gratuitement par une livraison de remplacement ou une remise en état. La condition est que l'appareil soit remis à notre atelier de service non démonté, correctement emballé et accompagné de la preuve d'achat.
- Le nettoyage, l'entretien, le contrôle et le réglage de l'appareil ne sont pas considérés comme des garanties et constituent des services payants.
- Les réparations qui ne sont pas couvertes par la garantie peuvent être effectuées contre paiement dans l'un de nos ateliers de service. Notre atelier de service se fera un plaisir de vous établir un devis.

- Nous ne pouvons nous occuper que d'appareils propres, complets et suffisamment emballés et affranchis lors de leur envoi. Les appareils envoyés en port dû - comme marchandise encombrante, transport express ou transport spécial - ne sont pas acceptés.
- En cas de garantie justifiée, veuillez vous adresser à l'un de nos ateliers de service. Vous y obtiendrez des informations sur le traitement ultérieur de votre réclamation.

Usure normale:

- Comme toutes les pièces mécaniques, cet appareil nécessite de temps en temps un entretien et le remplacement des pièces d'usure pour pouvoir fonctionner correctement. Ces réparations ne sont pas couvertes par la garantie.

Entretien défectueux:

- La durée de vie de l'appareil dépend des conditions dans lesquelles il est utilisé et du soin apporté à son entretien. La garantie ne couvre pas l'usure due à la poussière, à la saleté, au sable ou à d'autres matériaux agressifs qui pénètrent dans les composants de l'appareil dans le cadre d'un entretien incorrect. La garantie ne concerne que les défauts de matériel et de production. Aucune demande de remboursement ne peut être formulée à cet égard pour les pièces installées dans l'appareil.

La garantie ne couvre pas les réparations dues à

- Montage de pièces de rechange autres que celles d'origine.
- les éléments de commande ou les sous-ensembles qui rendent le démarrage difficile, provoquent une réduction de la puissance et diminuent la durée de vie
- Pompes non étanches, conduites d'huile bouchées, valves grippées ou autres défauts dus à l'utilisation d'une huile hydraulique sale ou trop vieille. N'utilisez que de l'huile fraîche et propre de la viscosité prescrite.
- Réparation ou réglage de pièces de connexion ou de montage, de pièces non d'origine de l'accouplement à dents, des télécommandes ou autres.
- Dommages ou usure de pièces dus à des particules de saleté qui ont pénétré dans le moteur ou d'autres composants de la machine en raison d'un entretien insuffisant ou d'un montage incorrect d'un filtre à air ou de l'utilisation de pièces non d'origine de produits de nettoyage ou de filtres.
- les pièces endommagées en raison d'un surrégime ou d'une surchauffe du moteur, d'ailettes de refroidissement ou de volants d'inertie obstrués ou bloqués par de l'herbe, des copeaux ou de la saleté.
- Dommages au moteur ou aux pièces en raison de vibrations excessives dues au desserrage du bloc moteur, aux lames de coupe, aux volants d'inertie desserrés ou mal équilibrés ou à la fixation incorrecte du moteur dans le compartiment moteur, au surrégime ou à une utilisation inappropriée.
- Vilebrequin tordu ou cassé après avoir heurté un corps solide avec la lame de coupe ou en raison d'une tension excessive de la courroie trapézoïdale

SPÉCIFICATIONS

Longueur	105 cm
Largeur	74 cm
Hauteur	75 cm
Poids	12.6 kg
Capacité	56 kg
Volume	60 l

FR

CS

SK

PL

HU

www.hecht-garten.ch
www.hecht.cz



HGT-20161223

Service/ Distribution • Servis/Distribuce • Servis/Distribúcia • Serwis/Dystrybucja:
HGT Trading GmbH • Ermatingerstr. 3 • 8564 Hattenhausen • www.hecht-garten.ch
HECHT Motors s.r.o. • U Mototechny 131 • 251 62 Tehovec • www.hecht.cz
WERCO SK, spol. s r.o. • Letisková 20 • 971 01 Prievidza • www.werco.sk
WERCO Polska Sp. z o. o. • Mickiewicza 54 • 66-450 Bogdaniec • www.wercopolska.pl