



Montage- und Bedienungsanleitung

# Kleintierfahrradanhänger LUNA



---

Sehr geehrte Kundin, sehr geehrter Kunde,  
Vielen Dank für den Kauf eines unserer Produkte.  
Diese Montage- und Bedienungsanleitung richtet sich an den Besitzer des Produkts  
oder an die für die Pflege des Produkts verantwortlichen Person.  
Bitte lesen Sie die Bedienungsanleitung sorgfältig durch. Bitte beachten Sie alle  
Hinweise und Informationen. Die Nichtbeachtung der Hinweise kann zu  
Sachschaden oder Verletzungen führen.

---



## **Impressum**

Tronitechnik GmbH  
Hedemer Straße 4  
32361 Preußisch Oldendorf  
Deutschland  
Durchwahl Zentrale: +49 (3221) 100 25 70  
E-Mail: [info@tronitechnik.de](mailto:info@tronitechnik.de)

## **Urheberrecht / Copyright**

Das Urheberrecht verbleibt bei der Tronitechnik GmbH.  
Der Inhalt darf weder vollständig noch teilweise vervielfältigt, verbreitet oder zu Zwecken des Wettbewerbs unbefugt verwendet oder anderen mitgeteilt werden.

© 2026 Tronitechnik GmbH



## **SICHERHEITSHINWEISE**

### **ACHTUNG!**

**Vor Fahrtantritt die Anhängerkupplung auf korrekte Anbringung und Festigkeit prüfen.**

- Bei Verwendung des Anhängers im öffentlichen Straßenverkehr immer die geltende Straßenverkehrsordnung beachten
- Das Fahrrad, mit welchem der Anhänger gezogen werden soll, muss verkehrstauglich sein (§67StVZO9)
- Keine baulichen Veränderungen an dem Anhänger vornehmen, um Sach- oder Personenschäden zu vermeiden
- Die maximale Belastbarkeit des Anhängers nicht überschreiten
- Den Anhänger nur mit der dazugehörigen Anhängerkupplung und einem korrekt befestigten Sicherheitsband benutzen
- Überprüfen Sie regelmäßig den Luftdruck und das Profil der Reifen und stellen Sie vor jeder Fahrt sicher, dass Fahrrad und Anhänger in Einwandfreiem Zustand sind.
- Verwenden Sie bei der Nutzung des Anhängers immer die dazugehörige Signalflagge
- Der Anhänger ist nur zum Transport von Tieren geeignet. Nicht für den Transport von Kindern geeignet
- Bitte beachten Sie, dass das Fahren mit einem Anhänger, das Kurvenverhalten und das Bremsverhalten des Fahrrads beeinflussen und der Bremsweg ggfls. erheblich verlängert wird
- Beachten Sie, dass sich die Breite des Gespanns mit Anhänger deutlich erhöht
- Ein- und Ausstieg grundsätzlich durch die hintere Tür

### **ACHTUNG!**

**Fahren Sie mit dem Anhänger grundsätzlich nur mit geschlossenen Türen.**

**Tiere während der Fahrt immer sichern bzw. anleinen.**

**Lassen Sie Tiere nie unbeaufsichtigt im Anhänger zurück.**



## Aufbau

### WICHTIG:

Alle Schrauben, auch die bereits vormontierten, prüfen und ggfs. anziehen!

1. Den Anhänger flach auf den Boden stellen. Rechtes und linkes Seitenteil aufklappen
2. Querstrebe zum Spannen von innen in die oberen Haltepositionen oberhalb der Hintertür einsetzen
3. Anhänger auf die Seite legen – Sicherheitsplint herausziehen – Stange nach vorne klappen
4. Den Sicherheitsplint in der vorderen Position wieder einsetzen, um die Zugstange zu fixieren
5. Schutzkappen von den Rädern entfernen. Radnabe des ersten Rads in die Achse einstecken, bis diese deutlich einrastet. Den Anhänger auf die andere Seite drehen und Vorgang wiederholen
6. Anhänger aufstellen – Stabilität prüfen – Flagge seitlich einstecken

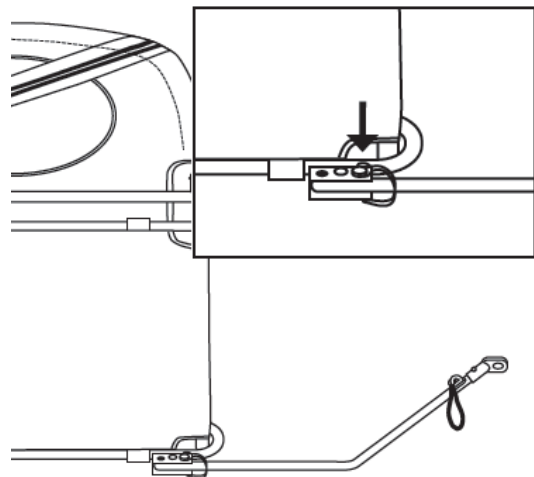
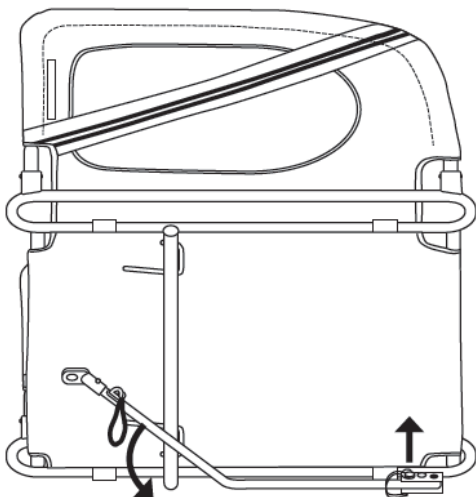
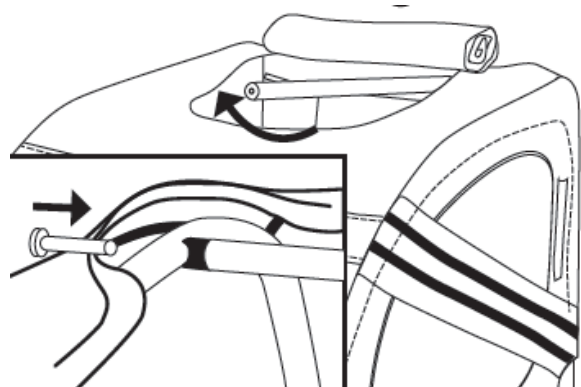
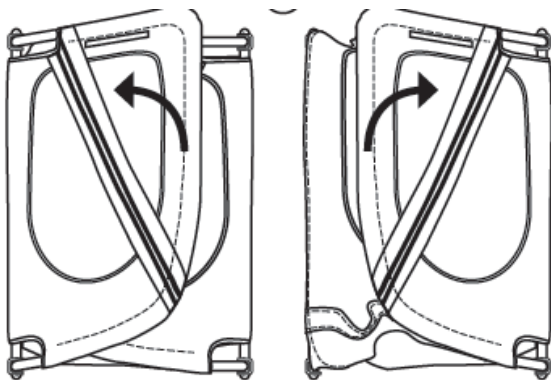



## **Verbindung zwischen Fahrrad und Anhänger**

Anhängerkupplung immer auf der linken Seite des Fahrrads befestigen. Zum Anbringen des Anhängerkupplung muss die Mutter der Hinterradnabe gelöst werden. Bei Rädern mit einem Schnellspannsystem muss die Gewindestange zuerst komplett herausgezogen werden. Anschließend durch die Anhängerkupplung gesteckt und wieder in die Nabe geschoben werden. Nun erneut spannen.

Achten Sie darauf, dass der Zapfen der Anhängerkupplung nach hinten ausgerichtet ist – als auch nach außen zeigt. Stange nun über die Anhängerkupplung schieben und mithilfe des Splints befestigen. Sichern durch das Schließen des Splintbügels. Sicherheitsseil anschließend über den Rahmen des Fahrrads legen und schließen.

## **Pflege und Wartung**

- Bezug aus widerstandsfähigem Polyester mit einer wasserfesten Beschichtung.
- Nur milde Reinigungsmittel und warmes Wasser für die Reinigung verwenden.
- Keinesfalls Bleichmittel zur Reinigung benutzen, da dies das Material dauerhaft beschädigt.
- Bei nicht Benutzung den Anhänger an einem trockenen und gut belüftetem Ort lagern.
- Nasse Stellen von dem Anhänger abwischen, um Schimmelbildung zu vermeiden.
- Vor Fahrtantritt alle Verbindungen auf Festigkeit prüfen. Gegebenenfalls Schrauben nachziehen.
- Regelmäßig die Reifen auf Beschädigungen prüfen. Bei dauerhaftem Verlust von Luft oder sichtbaren Rissen Mantel und/oder Schlauch tauschen.